

1. Bu testte 40 soru vardır.
2. Cevaplarınızı, cevap kâğıdının Türkçe Testi için ayrılan kısmına işaretleyiniz.

1. Aşağıdaki cümlelerin hangisinde ayraç içinde belirtilen sözün anlamı yoktur?

- A) Koluna girip ona destek olmayı aklımdan geçirsem de buna katiyen yeltenmem.(asla)
- B) Gemiciler; gördüklerini, yaşadıklarını, tanık olduklarını aralarında bile konuşmazlar. (üstelik)
- C) Ne durumda olduğunu anlamamız için gidip ona göz atmamız gerekiyordu. (kısa bir süre bakıvermek)
- D) Çürümüş, ağır bir hava; kapının açılmasıyla yüzümüze vurarak denize doğru yayılıp gitti. (yoğun)
- E) İnsanların hiç yoktan parlayan öfkesini, şimdi daha iyi anlıyorum. (sebepsiz olarak)

2. Dağlar üzüldürken hâlime

I

Ben yalnızlık dağının bekçisiyim

II

Sevda ekdim koca koca çitlere

III

Ben hasretin son nefesiyim

IV

Sevda ördüm karanlık gecelere

V

Bu dizelerde altı çizili sözlerin hangisinde "somutlaştırma" yapılmamıştır?

- A) I B) II C) III D) IV E) V

3. Gayret ve hüner işi olan sanatın, kendine ait hususiyetleri, ifade vasıtaları vardır. Meram bu vasıtalarla anlatılır. Zira etki olmadan arka plana, dolayısıyla zihnin ürünü sanata ulaşmak mümkün değildir. İnsanı heyecanlandırıp ruhunu coşturan edebiyat da resim, mimari, heykeltıraş, musiki gibi alt başlıklardan biridir.

Bu parçadaki altı çizili sözü anlamca karşılayabilecek bir kullanım aşağıdakilerin hangisinde vardır?

- A) Güzelin peşinde koşan sanat, insana bambaşka bir bakış açısı kazandırır.
- B) İzahlar farklı olsa da sanatçının, bilinçaltını boşaltmak için duygularına sarıldığını biliriz.
- C) Kişinin tasarılarını mükemmel bir şekilde yazabilmesi için çok iyi düşünüp çok iyi psikolojik tahliller yapması lazım.
- D) Usta yazarlar, kendi ruhunu dinlerken diğer insanları ihmal etmez.
- E) Sanatçılar isteklerini tam olarak ifade edebilmek için yer yer somutlaştırmalara başvurmak zorunda kalır.

4. Hayatla birlikte kelimeler de değişiyor. Edebiyatın sermayesi kelimeler. Yeni kelimeler dahil oluyor dünyamıza. Bazı kelimeler ise mana kaybına uğruyor ya da unutuluyor. Kimi de mana zenginliği kazanıyor. Velhasıl kelimeler bizimle ve bizim gibi yaşıyor.

Bu parçadaki altı çizili sözü anlamca karşılayabilecek bir kullanım aşağıdakilerin hangisinde vardır?

- A) Eve giren parayı kuruş kuruş harcıyor; uğraşiyor, didiniyor, pişiriyor; kısacası hayatları yolunda gitsin diye elinden geleni yapıyordu.
- B) Ona sıkıntılarını içinde tutmamasını, yakın arkadaşlarıyla konuşmasını, özellikle de maneviyatını güçlendirmesini söyledi.
- C) Pijamalarını giyini televizyonun karşısında yerini almıştı, demek ki dışarı çıkmayacaktı.
- D) Bu öneriyi açıkçası mantıklı buluyor, reddetmek için herhangi bir neden bulamıyordum.
- E) Öyle ki biri ansızın dursa hiç vakit kaybetmeden öteki de duruyor, dalsa öteki de dalıyordu.

5. **Aşağıdaki cümlelerin hangisinde “yavaş” sözcüğü ötekilerden farklı bir anlamda kullanılmıştır?**

- A) Çölün yürüyen kumullarının ardından yavaş adımlarıyla atlılar belirmeye başladı.
- B) Genç adam içinden ne kadar da yavaş hareket ettiklerini düşündü.
- C) Ben de neler döndüğünü biliyorum, yavaş konuş da kimse duymasın.
- D) Araba oldukça yavaş yol alıyor, kilometreler uzadıkça uzuyordu.
- E) Biraz yavaş olun, dedi önden gidenlere, size yetişemiyorum.

6. Cumhuriyet'in ilk döneminde memleketçi şiirin dışında yer alan Yahya Kemal, Nazım Hikmet ve Ahmet Haşim'le Türk şiiri, yeni bir boyuta evrilir. Bu dönemde Türk şiiri, modernleşme yolunda önemli bir sıçrama yaptığı gibi şiirin teorik, felsefi, yapısal özellikleri üzerine kafa yorulmaya başlanır.

Bu parçadaki altı çizili sözlerle anlatılmak istenenler, sırasıyla aşağıdakilerin hangisinde verilmiştir?

- A) Eskinin içinde gelişmek - zenginleşmek
- B) Özgünlüğe ulaşmak - durağanlıktan kurtulmak
- C) Yerli bir kimlik kazanmak - ilerlemek
- D) Modernleşmek - çok sayıda yapıt vermek
- E) Değişmek - gelişme göstermek

7. Çok halkalı olay örgüsünün hâkim (egemen) olduğu

I

Sinekli Bakkal'da II. Abdülhamit Dönemi'nin çeşitli siyasi olaylarına göndermeler yapılmakta (başka

II

kaynak veya olaylarla bağlantı kurmakta) ve toplumsal şartlar (koşullar) romanda belirleyici (farklı)

III

IV

bir rol üstlenmektedir. Yazar bir bakıma bireysel ve toplumsal sorunları döneminin siyasi atmosferiyle

V

(ortamıyla) sunmak istemiş bunu yaparken de roman kişilerini bu ortamın içinde şekillendirerek çizmeye çalışmıştır.

Bu parçada numaralanmış sözlerden hangisinin anlamı parantez () içinde verilen açıklamayla uyusmamaktadır?

- A) I B) II C) III D) IV E) V

8. Edebi metinlerin şekillenmesinde zamanın ruhu önemli bir rol oynamaktadır. Bunun için her çağ kendi gerçeğini ve metin geleneğini kurmaktadır. Günümüzün postmodern yaklaşımlarının kendisine özgü bir metin anlayışı biçimlendirdiğini görmekteyiz. Çok yüzlü, çok dilli, çok katmanlı bulanık ve muğlak metinler art arda yayımlanmaktadır. Tarihten ve masaldan kotarılan öğeler, romanın disiplinli dünyasında bir karnavala dönüşür. Zaman serisinin yıkıldığı, öznenin her zaman ve her yerde olduğu veya hiçbir yerde olmadığı metin içi tuzaklar kurulmaktadır. Edebi metinlerin ve türlerin sınırlarının ortadan kaldırıldığı bu tür metinlerde birbirinden farklı eleştirel yaklaşımlar söz konusudur.

Bu parçada geçen “karnavala dönüşmek” sözüyle günümüzdeki edebî metinlere ilişkin anlatılmak istenen nedir?

- A) Kapalı bir anlatıma sahip olmak
B) Göndermeler içermek
C) Tek bir çizgide ilerlemek
D) Akıcı bir üslup denemek
E) Birçok ögeyi bir arada sunmak

9. **Aşağıdaki dizelerin hangisinde bir sözcük benzetme amacı güdülmeden başka bir sözcüğün yerine kullanılmıştır?**

- A) Rüzgârın uğultusu çınlıyor yüreğimde,
Seni hissediyorum titreyen bedenimde.
B) Bir ağaç; hiç eğilmemiş, mağrur.
Koca bir gövde, belki altı asır
C) Kaldırımlar ıstırap çekenlerin annesi
Kaldırımlar içimde yaşamış bir insandır
D) Anadolu, hepimize hınç ve şüpheyle bakıyor,
N'ettiniz bu ananın aslanına, hani emanet?
E) Mahzun hudutların ötesinde akan sular
Boynu bükük analar, tanıyor sanki bizi.

10. Birhan Keskin, yaşamına koyu çizgiler çeken ne varsa şiirlerinde onu anlatır. Bu yüzden onun şiirleri biraz naftalin kokar. Şiir tarlasını nadasa bıraktığından bu yana, bu naftalin kokusuna hasret kaldık.

Bu parçadaki altı çizili sözlerin anlamları, aşağıdakilerin hangisinde sırasıyla verilmiştir?

- A) Çok derinden etkilemek - şiir yazmaya ara vermek
B) Davranışlarını sınırlandırmak - şiir yazmaktan vazgeçmek
C) Kuralcı yaklaşımları benimsemek - sanat ortamından kopmak
D) Köklü değişiklikler yapmak - başka türlere yönelmek
E) Öncelikli olmak - sosyal çevreden uzaklaşmak

11. Bir kez gidilmiş de unutulmamış yabancı bir ülkeyi özler gibi özliyorum o günleri. O güzel anları gönülümde sulaya sulaya canlı tuttum yıllardır. Sadece şiirsel bir hayatta yaşanabilecek kadar değişik olan o günlerimiz geldikçe aklıma ruhuma bir ağlamak gelir. Çünkü o güzel günlerimizin bir gün hem ruhumuzdan hem aklımızdan uzak düşeceği korkusuna kapılıyorum.

Aşağıdakilerden hangisi yukarıdaki altı çizili sözlerle anlatılmak istenenlerden biri değildir?

- A) Uzakta olan, ulaşılması zor
B) Sürekli canlı tutmaya çalışmak
C) Her şeyden farklı olan
D) Akıldan ve kalpten silinmek
E) Kimseye bağlı kalmadan yaşamak

12. **Aşağıdaki cümlelerin hangisinde, altı çizili söz-**

cük somutken soyut bir anlam yüklenerek kullanılmıştır?

- A) Yıllarca sessizliğine sığındığım Urla sokaklarında bir insan seli akıp duruyordu.
- B) Çevre tarlalardan toplanan enginarlar, tezgâhların üstüne dağlar gibi yığılmıştı.
- C) Rüzgâr, yaz kış ayırt etmeksizin heykeltıraş misali şekil verir yeryüzüne.
- D) İnsan ile mekân arasında çok güçlü bir bağ vardır.
- E) Nallıhan kültürel ve doğal değerleri ile turizmin önemli merkezlerinden biridir.

13. Her yıl sinemanın yeni ve nitelikli filmlerini seyirciyle buluşturmak ve Türk sinemasının ulusal ve uluslararası sektörel alanda görünürlüğünü artırmak adına düzenlenen Ulusal Uzun Metrajlı Film Yarışması'nda bu yıl da 8 ödül kategorisi yer alıyor.

Bu cümleden kesin olarak çıkarılabilecek yargı aşağıdakilerden hangisidir?

- A) Her yıl sinema ile ilgili çok sayıda yarışma düzenlenmektedir.
- B) Ulusal Uzun Metrajlı Film Yarışması, sinema adına düzenlenen en eski etkinliktir.
- C) Ulusal Uzun Metrajlı Film Yarışması'nda en az iki kez 8 kategoride ödül verilmiştir.
- D) Türk sinemasının ulusal ve uluslararası alandaki görünürlüğü yıldan yıla artmaktadır.
- E) Ulusal Uzun Metrajlı Film Yarışması'nın en önemli hedefi, seyirciyi yeni ve nitelikli filmlerle buluşturmaktır.

14. Aşağıdaki cümlelerin hangisinde somutlamaya yer verilmiştir?

- A) Romanın arkasına saklanabilir yazarlar, trençkotla siste yürüyen insanlar gibi.
- B) Bir duyguyu veya bir düşüncüyü ele alıp etkili bir şekilde yansıtır sanat.
- C) Daha okuldayken, sonraları hayatı boyunca olduğu gibi yetenekli, neşeli, iyi kalpli ve insanlara yakın bir adamdı.
- D) Başkahramanın içinde zaman zaman beliren umut, ölüm duygusuyla karşılaşır yok olur.
- E) Herkesin iştahla lezzetini anlattığı yemişler, ona zehir zemberek bir tat veriyordu.

15. Bir eserin, bütün insanlığa yararlı olması için iyi ve kötüyü ayırması, güzel ve anlaşılabilir olması gerekmektedir.

Aşağıdakilerden hangisi bu cümleye anlamca en yakındır?

- A) Sanat eseri faydalı olma prensibine dayanırsa estetik değeri tartışılmaz.
- B) Özünde güzel olan bir eser, aynı zamanda insanlık için de en faydalı eserdir.
- C) Kolay anlaşılır ve doğruları gösteren yapıtlar, insana faydası olabilecek eserlerdir.
- D) Sanatçının birinci önceliği eserinde her zaman estetik güzelliğe değer vermek olmalıdır.
- E) Anlaşılması kolay olan bir eser, insan için yararlı ve güzel olanı gösteren eserdir.

16. Aşağıdaki cümlelerin hangisinde duyu aktarımı yapılmıştır?

- A) Üzerindeki sivri demir korkuluklar sık sarmaşıklarla gizlenmişti.
- B) Bahçe dışarıdan görüldüğünden de geniş bir alana yayılmıştı.
- C) Acı bir rüzgâr mahallenin âdeta şeklini değiştirmişti.
- D) Caddenin köşesinde bağırarak bir kalabalık vardı.
- E) Ben hayatı düşüncelerimde şekillendirdiğim gibi yaşamaya kalktım.

17. Virginia Woolf deyince akıllarda çok renkli bir portre canlanıyor. Kimi zaman hüznü renkler ağır basıyor. Woolf'un eserlerinden taşan zekâsına ve şapka çıkartılacak bilgi cümlelerine yakıştıramıyor insan bu hüznü.

Aşağıdaki cümlelerin hangisinde bu parçadaki altı çizili sözle aynı anlamda bir söz kullanılmıştır?

- A) Eleştirilenler, kitabı takdir etmekten kendilerini alamamışlardı.
- B) Şimdiye kadar onun şiirlerini beğenmeyen kimse çıkmadı.
- C) El değmeden yapılmış hissini veren bu nadide sanat eserine hayrandı.
- D) Yazarın etkileyici anlatımı karşısında söyleyecek sözü kalmamıştı.
- E) Kitapta anlatılanlar hem bireysel hem de toplumsal anlamda çok yararlıydı.

18. (I) Melih Cevdet Anday, sanatçılığının yanı sıra, sanat ve toplum meseleleri üzerine düşünen, günlük gazete yazılarıyla toplumun nabzını tutan biridir. (II) Gazete yazılarında genellikle günlük politik konularla ilgili fikirlerini açıklamış, bazı denemelerinde ise sanat ve edebiyat sorunlarını tartışmıştır. (III) "Sanat Neden Gerekli" isimli denemesinde bireyin niteliğini toplumsal ilişkilerin belirlediğini, bireyin toplumsal yaşamın ürünü olduğunu söyler. (IV) Sanatçının en bireysel yaklaşımı bile ona göre sanatın toplumsal yanını ortaya koymaktadır. (V) Yalnızca kendi "ben"inden yola çıkan bir sanatçı bile ister istemez başkasının benine inanmaktadır görüşünü savunur. (VI) Toplumda, doğada ve insanda şaşırtıcı değişikliklerin meydana geldiği ve bunların anlamlarının temelden sarsıldığı bir çağda yaşadığımızı düşünür.

Bu parça iki paragrafa ayrılacak istenirse ikinci paragraf hangi cümleyle başlar?

- A) II
- B) III
- C) IV
- D) V
- E) VI

19. I. Öyle ki daha 60'lı yıllarda eserleri yabancı ülkelerde okunup sahnelenmeye başladı.
II. Haldun Taner, Türk öyküsünün ve tiyatrosunun yapıtaşlarından biri.
III. Bir kültür merkezi bu özel gün için bir sergi hazırladı.
IV. Geçtiğimiz salı günü ise Taner'in 100. doğum günüydü.
V. Taner'in yazıyla şekillenmiş; öyküye, oyuna adanmış ömrü bu vesileyle yeniden gözler önüne serildi.

Yukarıdaki cümlelerle bir paragraf oluşturulmak istense doğru sıralama aşağıdakilerden hangisi olur?

- A) V - I - II - IV - III
- B) II - I - IV - III - V
- C) II - III - IV - I - V
- D) IV - V - I - II - III
- E) III - II - IV - V - I

20. Yazdığı şiirleri geniş okur kitlelerine ulaşan; edebiyat tarihlerinde, antolojilerde, ders kitaplarında kendisinden sıklıkla “Saf Şiirin Temsilcisi”, “Akşam Şairi”, “Hüzün Şairi”, “Empresyonist Şair” ya da “Sembolizmin Öncüsü” gibi adlandırmalarla söz edilen Ahmet Hâşim hem şiir hem düzyazı türünde değerli eserler kaleme almış; modern Türk edebiyatının önemli şair ve yazarlarından. Modern Türk şiiri bağlamında, Ahmet Hâşim’in şiiri üstüne birçok değerlendirme yazısı yazılmıştır ancak genel olarak bakıldığında bu değerlendirme yazılarında yalnızca şairin diğer şairlerden esinlendiği şiirlerini sembolizm ve empresyonizm akımlarının etkisinde kalarak yazdığı yönündeki tespitler yer alır. Sıkça yinelenen bu tespitler, bir ileri noktaya taşınmaz. Söz konusu etkilenmenin ve etkileşimin şairin şiirine ne kattığı üstünde durulmaz.

Bu parçada Ahmet Hâşim ile ilgili olarak aşağıdakilerden hangisine değinilmemiştir?

- A) Yazdıklarına birçok eserde yer verildiğine
 B) Hakkında yapılan değerlendirmelerin çoğunlukla yüzeysel kaldığına
 C) Şiirlerinde farklı edebî akımların etkilerinin görüldüğüne
 D) Hakkında birbirinden farklı adlandırmalar yapıldığına
 E) Şiirlerinin okurlar arasında ilgi topladığına

21. (I) Dünyada bilim kurgu yayıncılığı çok eskiye dayanır. (II) Türkiye’de çeşitli yayınevleri bu türdeki çok sayıda kitabı dilimize kazandırıp okura ulaştırmıştır. (III) Ancak yine de geriye bakıldığında ülkemizde bir bilim kurgu yayıncılığından söz etmek zor. (IV) Çünkü bu türe girebilecek yapıtları üreten yazarlar, bunların bilim kurgu olduğunun bilincinde bile değiller. (V) Üstelik bu türün nitelikli örneklerini yayımlayan yayınevleri bile bu kitaplar için “bilim kurgu” sözcüğünü değil, “çağdaş edebiyat” ve benzeri tanımlamalar kullanmışlardır. (VI) Bu da gösteriyor ki ülkemizde bilim kurgu, bir tür olarak kabul edilmemektedir.

Bu parçadaki numaralanmış cümlelerden hangisi, yazarın bu parçanın son cümlesindeki sonuca varmasının nedenini açıklamaktadır?

- A) I. ve II. B) II. ve III. C) III. ve IV.
 D) III. ve V. E) IV. ve V.

22. Hemen her konuda kaleme alınabilecek deneme, yazarına kişisel görüşleri ifade etme açısından oldukça geniş bir olanak sağlar. Bununla birlikte, günlük konuşma diline yaslanması, yazarına dile getirilen düşünceleri kanıtlama zorunluluğu yüklememesi de denemeyi cazip kılan yönlerdendir. Tüm bunlara rağmen Türk edebiyatında denemelerin geçmişi çok eskilere dayanmaz. Bazı yazarlarımızın da ifade ettiği gibi bu durumda ülkemizde eleştirel düşünce yaklaşımının geç gelişmiş olmasının da payı olduğu düşünülebilir.

Bu parçadan denemeye ilgili olarak aşağıdakilerden hangisine ulaşılamaz?

- A) Her konuda yazılabildiğine
 B) Öznel anlatımlı olduğuna
 C) Edebiyatımıza geç gelen bir tür olduğuna
 D) Eleştirel düşünce yazılarından olduğuna
 E) Günlük dilden yararlanılarak yazıldığına

23. Edebiyatın öznesi de nesnesi de insan ve toplumdur. İnsan ve toplum için içine girince de onu kuşatan her şey edebiyatı da kuşatıyor, şekillendiriyor. Bir eseri oluşturan sanatçının algısı, duyarlılığı, üslubu, kişiliği sonuçta bir çevrenin etkisiyle oluşuyor. Bu çevrenin de pek çok bileşeni var. Toplumsal değişimler birçok romanın izleğinde, olay örgüsünde önemli yer tutar. Bu anlamda, edebiyat, dönemine tanıklık etmiş olur. Ama bu, bilimin yaptığı gibi bir tanıklık değil. Edebiyatçının öznelliğinin, duyarlılığının, biricikliğinin aynasından yansır bu etkiler esere. Edebiyat sonuç itibarıyla bireysel ve toplumsal durumları da değişimleri de bir şekilde yansıtır.

Bu parçadan hareketle aşağıdakilerden hangisine ulaşılamaz?

- A) İnsan ve toplum, edebî eserî hem üretir hem de ona malzeme olur.
- B) Toplumsal gelişmeler en açık ve etkili şekilde edebiyat aracılığıyla yansıtılır.
- C) Edebî eserler üretildikleri çağın olay ve gelişmelerini yansıtır.
- D) Toplumsal gelişmelerin edebî eserlerde ve bilimsel eserlerde görünme şekli farklıdır.
- E) İnsanı ilgilendiren her şey edebiyatın ilgi alanına girer.

24. Stendhal'den Balzac'a; Tolstoy, Kafka ve Thomas Mann'a gerçekçilik akımının değişen tanımlarında bu yazarların devirlerinin ve toplumlarının iz düşümleri görülür. Yaşanan savaşlar ve bu savaşların insanlık üzerinde bıraktığı izleri de 1945'lerden sonra gelişen edebî akımlar yansıtmaktadır. Toplumdan doğan savaş, yine toplumu ve insanları etkileyerek onların hayat tarzını ve felsefesini değiştirmektedir.

Bu parçada asıl anlatılmak istenen aşağıdakilerden hangisidir?

- A) Edebî akımlar toplum içindeki çalkantılara bağlı olarak şekillenir.
- B) Edebî akımlar farklı bilim dallarından gelen etkilere açıktır.
- C) Edebiyat akımlarını sadece edebî metinler olarak değerlendirmek yetersizdir.
- D) Edebiyat akımları tanımlanırken sıklıkla akımın olduğu döneme göndermelerde bulunulur.
- E) Edebiyat akımları toplumsal gelişmeleri, kendi kuralları içerisinde yansıtır.

25. Oflazoğlu, sanat yaşamına şiirle başlamıştır. İlk şiirini lise yıllarında yazmıştır. Ancak şiirlerini uzun zaman gün ışığına çıkarmamıştır. Bir iki şiirini dostlarının ısrarıyla Türk Düşüncesi, Varlık dergilerine göndermiştir. Sevgi Hakanı adını taşıyan ilk şiir kitabı çıkana kadar şiirlerini başka bir yerde yayımlamamıştır. Daha önce de ifade edildiği üzere, Oflazoğlu'nun Amerika'daki tiyatro hocası Redford ve Tanpınar, sanatçının şiirlerinin dramatik nitelikte olduğu görüşündedirler. Nitekim, onun şiirleri gözümüzün önünde vaka canlandırır bir özellik taşımaktadır. Bundan dolayı oyunları da şiirsellik taşımakta, şiirinin uzantısı biçiminde algılanmaktadır.

Bu parçadan hareketle Turan Oflazoğlu ile ilgili olarak aşağıdakilerden hangisi söylenemez?

- A) Edebiyat hayatına şiirle adım atmıştır.
- B) Tiyatrolarında şiirsel nitelikler bulunmaktadır.
- C) Kimi şiirlerini yayımlamasında başkalarının etkisi olmuştur.
- D) Sanat yaşamı boyunca şiirden kopmamıştır.
- E) Şiirleri sahne oyunlarına özgü nitelikler içermektedir.

26. Beton yığınları arasında kalıplaşmış bir dünya, çimento ve taş yığınları arasında yetişen bir nesil, sabahın erken saatlerinden akşama kadar bir koşuşturma, bir koşuşturma... Metal gürültülerinden ibaret bir dünya içerisinde egzozlardan çıkan petrol yanıklarıyla burunların sızladığı, ciğerlerimizin pas tuttuğu bir ortamda yaşıyoruz veya yaşamaya çalışıyoruz. Peki, biz insanoğlu olarak bütün bunlardan sadece fizyolojik olarak mı etkileniyoruz? Acaba ruhumuzun da karardığının farkına tam anlamıyla ne zaman varacağız? Duygularımızın zayıfladığı, sevgi iksirinin raflara kaldırıldığı, menfaat çatışmalarının sergilendiği; çıkar peşinde koşup yaşadığını sanan, gönüllü sürgünler topluluğu hâline dönüşmedik mi bu yaşanılmaz ortamda?

Bu parçada vurgulanmak istenen düşünce aşağıdakilerden hangisidir?

- A) Şehir yaşamının olumsuzluklarının ruhumuzda yaralar açtığını görmemiz gerektiği
- B) Şehirde yaşamının olumsuz yanlarına katlanmak zorunda olmadığımızı
- C) Yaşadığımız şehri daha güzel bir duruma dönüştürme zamanının geldiği
- D) Şehir yaşamının dayattığı yaşamsal kargaşanın sağlıklı bir nesil yetiştirmeye izin vermediği
- E) Şehir yaşamının, insanın duygusallığını güçlendirecek bir etki yaptığı

27. Okuma, sadece hoşça zaman geçirilecek bir eylem değildir. Çoğu insan, kendini tanıtırken “Boş zamanlarımda kitap okurum.” diyor. Oysa, zamanı boşa harcamamak için okunmaz, tersine okumaya özellikle zaman ayırmak gerekir. Böyle algılanmayan okumanın gerçek işlevi ve önemi unutulur. Bu eylemi doğru algılayan ve alışkanlık hâline getirenler, buldukları her yerde parmakla gösterilirler. Birikimi olan, düzgün konuşan, kendini doğru ifade eden bireylerdir onlar. Bu nedenle ya koltuklarının altında bir gazete ya da çantalarında bir kitap olur. Onlar insan olmanın, farkında olmanın koşullarının bilincine varmış bireylerdir. Ve dünya böyle bireylerin elleriyle biçimlenir, diğerleri de onları izler.

Bu parçada asıl anlatılmak istenen aşağıdakilerden hangisidir?

- A) Okuma, her koşulda gerçekleştirilmesi gereken bir eylemdir.
- B) Her insan okumaya zaman ayırmalıdır.
- C) Doğru birey olmanın en önemli koşulu okumadır.
- D) Bireyler kendilerine uygun bir okuma yöntemi bulurlar.
- E) Okuma, bilgileri kuşaklara aktaran bir eylemdir.

28. Çağdaş edebiyat; türler arasına nasıl kesin çizgiler koymuyorsa Tanpınar’ın eserleri arasında da kesin çizgiler yoktur. Yazarın mizaçı gereği romanlarında yer yer şiirsel söylemlere rastlarız. Huzur’da geçen birçok cümle bize şiir okuyormuş hissi verir. “Aydın çamaşırları yıkanıyor.”, “Yaradılışın kemeri üzerimize kapandı.” Yine saat/eri Ayarlama Enstitüsü’nde geçen “... uykusunun peteğini masum rüyalarının balıyla doldururlardı.” cümleleri Tanpınar’ın, nesrini şiirine yaklaştıran ifadelerindedir.

Yazar, bu parçada geçen altı çizili bölümdeki savını inandırıcı kılmak için aşağıdaki anlatım yollarının hangisinden yararlanmıştır?

- A) Benzetme
- B) Somutlama
- C) Tanık gösterme
- D) Örnekleme
- E) Karşılaştırma

29. **Aşağıdaki cümlelerin hangisinde yazım yanlışı vardır?**

- A) İlk şiiri *Cefa Köyü*, 1942 yılında Yurt gazetesinde yayımlandığında henüz on iki yaşındaydı.
- B) Kendisi de birçok millî ve milletlerarası şiir şölenine katılmıştır.
- C) Edebiyat dünyamızda kendisine Beyaz Kartal, Türk Şiirinin Dede Korkut’u gibi ünvanlar verildi.
- D) Kahramanmaraş Ulu Cami’de kılınan öğle ve cenaze namazlarının ardından Şeyhâdil Mezarlığı’nda toprağa verildi.
- E) Hakkında üniversitelerde pek çok lisans ve lisansüstü tez yapılan şairin hayatı ve sanatıyla ilgili üç kitap da yayımlanmıştır.

30. **Aşağıdaki cümlelerin hangisinde parantezle belirtilen yere, ötekilerden farklı bir noktalama işareti getirilmelidir?**

- A) İkimiz de insanların ikiyüzlülüğünden, vurdumduymazlığından kaçmış () bu sakin kasabaya sığınmıştık.
- B) Salim Bey’le pazarda tanışmış () taze sebze ve meyvelerle doldurduğu torbalarını taşımaya yardım etmiştim.
- C) Semtlerindeki lisenin öğretmen açığı olduğunu () bunu da ara sıra yanına uğrayan okul müdüründen duyduğunu söyledi.
- D) Yataktan kalkıp evin içinde biraz dolaşiyor () sonra gene astım nöbetiyle yatağa bağlanıyordu.
- E) Ben de ona “Hayır () kendi isteğimle tayin ettirdim.” yanıtını vermiştim.

31. Türkiye’de 1946 yılında altı film üretilirken 1972’ye gelindiğinde üretilen film sayısı üç yüzü bulur. Bu yıllar arasında Türk sinemasında üretim yıldan yıla artarak devam eder. Üretilen film sayısı arttıkça pazar ihtiyacının karşılanması için sinema salonları açılır, yazlık sinemalar faaliyet gösterir. 1967 yılında İstanbul Belediyesinin tuttuğu istatistiklere göre sadece İstanbul’da 275 bağımsız sinema salonu vardır ve elli milyonun üzerinde bilet kesilir. Bu istatistikler sinemanın geçirdiği dönüşümü göstermesi açısından çarpıcıdır. Yeşilçam’ın altın yıllarından günümüze döndüğümüzde ise İstanbul sınırları içinde kalan bağımsız sinema salonlarının sayısı iki elin parmaklarını geçmemektedir. Sinema cenneti olan Beyoğlu’nda bile Beyoğlu, Atlas ve Majestik dışında sinema salonu kalmamıştır.

Bu parçanın anlatımında aşağıdakilerden hangisi yoktur?

- A) Sayısal verilerden yararlanma
- B) Tanık gösterme
- C) Karşılaştırma
- D) Örneklendirme
- E) Amaç-sonuç ilişkisi

32. 19. yüzyıl hem Doğu hem de Batı için özellikle entelektüel kültür açısından değişimlerin yaşandığı bir dönemdir. Batı’da bu değişimlerin temeli 17. yüzyıla kadar gitmektedir. Osmanlı Türklerinde ise Batı’daki bilimsel değişimin yansımaları ancak 18. yüzyıldan sonradır. Osmanlı’da yenileşme hareketleri harp okullarının açılmasıyla başlamıştır.

Bu parçada numaralanmış sözlerden hangisinin yazımı yanlıştır?

- A) I
- B) II
- C) III
- D) IV
- E) V

33. Edebiyat, her defasında kavramlara değil, bireye yönelir. Bu nedenle öncelikle psikolojik, bireyin içinde bulunduğu duruma göre de sosyolojik ve felsefi değerlerde ortaya çıkar. Buna göre, edebiyat eserinin dokusu psikolojinin, sosyolojinin ve felsefenin içine batmış bir şekilde bulunur ama o yine de bunlardan herhangi biri değil, kendisidir: romandır, öyküdür, şiirdir, denemedir; yani ----.

Bu parçanın sonuna, düşüncenin akışına göre aşağıdakilerden hangisi getirilmelidir?

- A) yazınsal bir dille üretilir
- B) kişiden kişiye farklılık gösterir
- C) kendisine özgü bir doğası vardır
- D) bütün bir insanlığa seslenir
- E) daha çok, iç gerçekliğe yönelir

34. Hayatımızı devam ettirebilmek için enerjiye ihtiyacımız vardır. İhtiyaç duyduğumuz enerjinin temel kaynağını yediklerimiz ve içtiklerimiz oluşturur. Beslenme insanın hayat kalitesini de belirler. Yalnız çok yemek yiyerek çok kaliteli bir hayat sürmeyi beklemeyin. Kalori kısıtlaması olan bir beslenme biçimi ile hayatına devam edenler daha sağlıklı, daha kaliteli bir hayata pencere açıyor. Şu sonuç size çok farklı gelebilir: Yaşayacak kadar yemekle yetinenlerde kanser ve kalp krizi gibi en önemli iki hastalık, yemek için yaşayanlara oranla %80 daha az görülüyor.

Bu parçanın anlatımında aşağıdakilerden hangisi yoktur?

- A) Karşılaştırma yapma
- B) Sayısal verilerden yararlanma
- C) Amaç-sonuç ilişkisi
- D) Nesnel yargılar
- E) Somutlama

35. Bir bütün olarak ele aldığımızda Cumhuriyet Dönemi Türk hikâyesinde en belirgin özelliğin eleştirel ve I toplumcu gerçekçilik olduğunu görürüz. Başlangıcı Nâbizade Nâzım ve Hüseyin Rahmi'ye kadar giden bu anlayış; toplumun içinde yaşadığı hayatın yakından gözlemi, tespit edilen bütün problemlerin açık II biçimde tasvirî ve eleştirisini esas alır. Realist olan III yazar, çok büyük ölçüde gözlemlenebilen dış gerç IV çeklik üzerine yoğunlaşır. Eleştirel ve toplumcu gerçekçilik, özellikle 1930 sonrasında Vakit Gazetesi'nin etrafında toplanan yazarlarla yeni bir V boyut kazanır.

Bu parçada numaralanmış sözlerden hangisinin yazımı yanlıştır?

- A) I B) II C) III D) IV E) V

36. Empatinin sağlıklı olabilmesi () dünyayı bir de karşınızdakinin gözleriyle görmekten geçer. Bu nedenle doğru iletişim kurabilmek adına empati yeteneğimizi sürekli geliştiriyor olmalıyız. Peki () empati yeteneği nasıl geliştirilebilir () Tabii ki edebiyatla () Bol bol şiir ve roman okumakla ()

Bu parçada ayrıla belirtilen yerlere aşağıdaki noktalama işaretlerinden hangisi sırasıyla getirilmelidir?

- A) (, (!) (?) (... (...)) B) (, (, (?) (... (...))
C) (; (, (;) (, (, (, (D) (, (!) (?) (... (...))
E) (; (, (, (;) (... (...))

37. Yazar, romanlarını yazarken dikkat ettiği ayrıntılara da değindi () () Romancı metnini yazdıktan sonra ses uyumunu kontrol etmek için yüksek sesle okumalıdır. Ben de öyle yapıyorum. Açık ve kapalı heceleri bu sesli okuyuşta kontrol ediyorum. Romancı, okuyanın rahatsız olmayacağı şekilde yazmalıdır () buna () sanatı gizleme sanatı () denir. Anlama yoğunlaşır, arkadan müzik devam eder. Ben de bunun için çabalıyorum. ()

Bu parçada ayrıla belirtilen yerlere, aşağıda verilen noktalama işaretlerinden hangisi sırasıyla getirilmelidir?

- A) (, (") (;) (, (, ((") B) (:) (") (;) (') (') (")
C) (:) (") (;) (-) (-) (") D) (, (-) (, (, (, (-)
E) (:) (") (, (, (, ((")

38. Tüm dünyada çoksatır listelerine giren kitapta; ağaçların birbirleriyle arkadaşlık kurduğunu, birbirlerini koruduklarını, aralarında bilgi alışverişinde bulunup yavrularını yetiştirdiklerini okuyunca ağaçlara bakışınız değişiyor. Dünyaca ünlü bir derginin çok satanlar listesinin zirvesinden iki yıl boyunca inmeyen, yayımlandığı hemen her ülkede satış rekorları kıran *Ağaçların Gizli Yaşamı*, satışa sunulmasından bugüne Türkiye'de de en çok okunan kitaplar listesine girdi. Ağaçlar ve ormanlar üzerine düşüncelerini her kesimden insanın anlayacağı bir üslupla dile getirmiştir Wohlleben. Kitabın kapak tasarımı da albenisiyle dikkat çekiyor.

Bu parçada sözü edilen kitapla ilgili aşağıdaki lerden hangisi söylenemez?

- A) Satıldığı her ülkede en çok satanların zirvesinde yer almıştır.
B) Ağaçların yaşamına farklı bir pencereden bakmaktadır.
C) Herkesin anlayabileceği bir biçemi vardır.
D) Okurun ağaçlara bakış açısını değiştirmektedir.
E) Etkileyici bir kapak tasarımı vardır.

39. "Klasik" kelimesi, köken itibarıyla "seçme" anlamındaki Latince "classicus"tan gelmektedir. Kelime birçok dilde farklı kişilerce ve farklı dönemlerde farklı anlamlarda kullanılmıştır. Önce edebiyat terimi olarak 17. yüzyılın ikinci yarısında yer alan Fransız şairleri için birinci sınıf yazar anlamında kullanılmış fakat sonra edebî akımla ilgili olarak klasik kelimesi daha geniş anlam kazanmıştır. Klasisizmin tarifini klasik özelliklere sahip edebiyat akımı olarak yapan H. F. Gözler "Üzerinden yıllar geçmesine rağmen değerini kaybetmeyen ve akli güzellik ilkelerine dayandığı gibi Eski Roma ve Yunan yazarlarının akılcı bir açıdan taklidî bir yönünü barındıran eserler klasik adını alır."der.

Bu parçanın anlatımında aşağıdakilerden hangisi vardır?

- A) Açıklama - öyküleme
- B) Benzetme - karşılaştırma
- C) Örnekleme - açıklama
- D) Alıntı yapma - açıklama
- E) Tanımlama - betimleme

40. (I) Her edebî akım kendinden öncekine göre yeni bir kültürel, felsefi ve estetik bakış açısına sahiptir. (II) Ancak bunu, geleneğin büsbütün reddi olarak görmemek gerekir. (III) Her yeni edebî akım, geleneğin yeni değerlerle zenginleştirilmesine katkıda bulunur. (IV) Edebî akımların başlangıç ve bitiş tarihleri üzerine kesin olarak bir şey söylemek pek mümkün değildir. (V) Ayrıca bir sanatçının hangi edebî akıma bağlı olduğu da yüzde yüz kesinlik göstermez. (VI) Söz konusu bağlılığı genel değerler çerçevesinde düşünmek gerekir.

Bu parçadan hareketle aşağıdakilerden hangisine ulaşamaz?

- A) Edebî akımlar yeni bir yaklaşımla ortaya çıkar.
- B) Her edebî akım bir öncekinin tam karşısı olarak doğar.
- C) Edebî akımların doğuş ve son buluş tarihleri net olarak belirlenemez.
- D) Bir sanatçı bağlı olduğu edebî akımın bazı ilkelerine uymayabilir.
- E) Edebiyat akımları, edebî birikimin gelişmesini sağlar.

1. Bu testte 25 soru vardır.

2. Cevaplarınızı, cevap kâğıdının Sosyal Bilimler Testi için ayrılan kısmına işaretleyiniz.

1. Bir arkeolojik kazı sırasında topraktan aşağıdan yukarıya doğru sırayla Taş Balta, Seramik Kap, Bakır Kolye, Tunç Bilezik, Demir Bıçaklara rastlanmıştır.

Bu bilgiye göre aşağıdaki çıkarımlardan hangisine ulaşılamaz?

- A) Tarih Öncesi dönemler sırasıyla yaşanmıştır.
B) Uygarlık gelişimine uygundur.
C) Kültürel etkileşim olmamıştır.
D) Dışa açık bir toplum yapısı görülür.
E) Maden Devri sırasıyla yaşanmıştır.

2. "Türk hükümdarlar Çin'li prenseslerle evlenmeye başladılar. Çin'li prenseslerle birlikte gelen Çin'li elçi ve görevliler, Hunlar ve onlara bağlı kavimler arasında bölücü ve yıkıcı propagandalar yaptılar."

Sadece yukarıda sözü edilen durum, aşağıdaki yargılardan hangisine kanıt olarak gösterilebilir?

- A) Ülkenin hanedan üyelerinin ortak malı olması, Türk devletlerinin yıkılışında etkili olmamıştır.
B) Dış etkenler, Türk devletlerinin parçalanmasında etkili olmuştur.
C) İnanç biçimleri ve din adamlarının devlet işlerine müdahalesi, Türk devletlerinin yıkılmasında etkili olmuştur.
D) Yaşanılan coğrafi bölgelerdeki olumsuz iklim koşulları, Türk devletlerinin yıkılmasında etkili olmuştur.
E) Askerî alanda alınan başarısız sonuçlar, Türk devletlerinin yıkılmasında etkili olmuştur.

3. 1243 Köseadağ Savaşı'ndan sonra Anadolu Türk siyasi birliği bozulmuştur.

Bu durumun,

- I. Anadolu'da otorite boşluğunun doğması
II. Türk beylikleri arasında mücadele başlaması
III. Anadolu Selçuklu Devleti'nin yıkılış sürecine girmesi

gibi gelişmelerden hangilerine zemin hazırladığı söylenebilir?

- A) Yalnız I B) Yalnız III C) I ve II
D) II ve III E) I, II ve III

4. 1878 Berlin Antlaşması'nın,

- Sırbistan, Karadağ ve Romanya bağımsız olacaktır.
– Ermenilerin yaşadıkları yerlerde ıslahatlar yapılacaktır.
– Osmanlı Devleti Rusya'ya savaş tazminatı ödeyecektir.

gibi maddelerine bakılarak Osmanlı Devleti ile ilgili aşağıdaki çıkarımlardan hangisine ulaşılamaz?

- A) Sınırlarında daralmalar olduğu
B) Azınlık sorunlarının arttığı
C) Ekonomik açıdan zarara uğradığı
D) Ülke içerisinde mezhep birliğini sağladığı
E) Rusya karşısında askeri üstünlüğü kaybettiği

5. Mustafa Kemal'e : "Ordu ve para yok" dediklerinde "Kurulur ve bulunur" yanıtını vermiştir.

Bu olay, Mustafa Kemal'in aşağıdaki kişisel özelliklerinden öncelikli olarak hangisini yansıtmaktadır?

- A) Ümitsizliğe yer vermemesini
B) Alçak gönüllülüğünü
C) Çok yönlülüğünü
D) Vatan ve millet sevgisini
E) Mantıklılığını

6. **Aşağıdakilerden hangisi doğa - insan etkileşimine bir örnek oluşturmaz?**

- A) İnsanların beslenmesi, giyinmesi ve barınmasında farklılıklar görülmesi
B) Az yağışlı ve nem oranı düşük ortamlarda kerpiç evlere rastlanırken, bol yağışlı ve nem oranı yüksek ortamlarda ise ahşap evlerin yaygınlaşması
C) Dünyada dört mevsimin yaşandığı yerlerde insanların kışın soğukla, yazın sıcakla mücadele etmesi, kış mevsimi için yiyecek hazırlamak mecburiyetinde kalması
D) Geniş yapraklı bazı bitkilerin her yıl sonbaharda yaprağını döküp ilkbaharda yeşermesinin, toprak oluşum sürecini olumlu etkilemesi
E) İnsanların yoğun olarak yaşadığı alanlarda; biyosfer, litosfer, hidrosfer ve atmosferin zarar görmesi

7. I. Ekvator'dan kutuplara gidildikçe sıcaklığın azalması
II. Ekvator'dan kutuplara doğru gidildikçe yerçekiminin artması
III. Harita çizimlerinde bozulmaların olması
IV. Gölgelemin kutuplara doğru uzaması

Yukarıda verilen bilgilerden hangileri, Dünya'nın kutuplardan basık Ekvator'dan şişkin olma özelliğinin sonuçlarındandır?

- A) Yalnız I B) Yalnız II C) Yalnız III
D) I ve II E) I ve IV

8. **Araştırma yapmak için bir bölgeye giden grup;**

- I. Yıl boyunca yağışların olduğunu
II. Eğimli ve engebeli arazinin fazla olduğunu
III. Bölgede laterit toprakların yaygın olduğunu gözlemlemişlerdir.

Buna göre, araştırmacı grup yukarıda verilen özellikleri saptarken, sırasıyla coğrafyanın hangi alt bilim dallarından yararlanmışlardır?

	I	II	III
A)	Klimatoloji	Jeomorfoloji	Pedoloji
B)	Jeoloji	Hidroğrafya	Meteoroloji
C)	Meteoroloji	Klimatoloji	Jeomorfoloji
D)	Biyocoğrafya	Jeomorfoloji	Oseonoğrafya
E)	Klimatoloji	Jeoloji	Limnoloji

9. Yerkabuğunun kırıklarla parçalanmış kesimlerinde fay kaynaklarına yaygın olarak rastlanır.

Buna göre, bir bölgede fay kaynaklarının çok olduğuna;

- I. Bazı göllerin dışarıya akışının olmaması,
II. Kaplıca ve ılıcaların yaygın olması,
III. Akarsu yoğunluğunun fazla olması,
IV. Geçirimli kayaçların yaygın olması

gibi özelliklerden hangileri kanıt olarak gösterilir?

- A) Yalnız I B) Yalnız II C) I ve III
D) II ve IV E) III ve IV

10. Yerkabuğu, bir yapboz gibi birbirine tutturulmuş on iki büyük ve çok sayıda küçük levhadan oluşur. Kıtalar bu levhalar üzerindedir ve levhalar hareket ettikçe onlarda hareket eder. Bu hareketler birbirine doğru ya da birbirinden uzaklaşır şekilde olabilir. Mantodaki ısı akımlarının neden olduğu bu hareketler sonucunda birçok yeni oluşum ortaya çıkar.

Buna göre, aşağıdakilerden hangisinin bu levha hareketlerinin bir sonucu olduğu söylenebilir?

- A) Akarsularca derine doğru yarılmış yüksek düzlükler
B) Kırıklı ve kıvrımlı sıra dağlar
C) Volkanik ada yayları ve tektonik depremler
D) Regresyona bağlı olarak kıyılarda oluşan taraçalar (seki)
E) Kıtaların ağırlığını artıran örtü buzulları

11. Nasıl ki bir roman okuyunca yazar, birkaç formül ezberleyince matematik uzmanı olunamıyorsa, hayatla ilgili birkaç fikrimiz var diye de filozof olamayız. Çünkü filozof ya da belli bir alanın bilir kişisi olabilmek için bir eğitim ve bilgi birikimi gerekir. Felsefe; akla dayalı, tutarlı, analiz etmeyi öğreten; yaşam, evren ve varoluş üzerine sistemli, tümel bir sorgulama etkinliğidir. Yani felsefe sadece "Bu konuda benim fikrim böyledir." cümlesinden ibaret değildir.

Bu parçaya göre felsefeye ilişkin aşağıdakilerden hangisine ulaşılabilir?

- A) Bilimsel temeller üzerine yükselir.
B) Mitolojik düşünceden kopuşun başlangıcıdır.
C) Kapsamlı bir irdelemeyi içeren rasyonel bir faaliyet.
D) Farklı alanlarla iş birliği içindedir.
E) Objektif bilgiler bütünüdür.

12. Gerçekleri olduğu gibi tasavvur eden, hükümleri ona göre onaylayan ve ahlaklı bir şekilde hareket eden insanın bilgelik yolunda olduğu ve felsefenin buna fayda sağladığı söylenebilir. İnsanın mükemmelliğe mutlak olarak erişebildiğini ileri sürmek mümkün olmadığı gibi bu iddiada bulunmak da bir cehalete yol açabilir. Felsefenin bilgeliği sevme anlamında terimleştirilmesi önemli bir felsefi anlayışa dayanır.

Bu parçadan aşağıdakilerden hangisi çıkarılamaz?

- A) Bilgelik yolunda olan insan gerçekçi düşündür.
B) Ahlaklı olmak, bilge olmaya çalışan insanın bir özelliğidir.
C) Felsefe bilge olmak isteyen insana yardımcı olur.
D) Bilge insan, evrenin tüm bilgisine sahip olan insandır.
E) İnsanın mükemmelliğe ulaşması mümkün değildir.

13. Derin bir düşünme çabası olan felsefe, bir bilgiye sahip olmak değil; bilgileri soruşturma konusu yapan zihnin, bir çeşit kendi üzerine dönmesidir. Hayatla ilgili deneyimimiz bize birçok izlenim ve görüş kazandırır. Bir mesleği icra etme ya da bilimsel bilgi, bize çeşitli bilgiler sağlar. Ancak hayata ilişkin deneyimimiz ne kadar zengin, bilimsel veya teknik bilgilerimiz ne kadar derin olursa olsun, bunların hiçbirisi felsefenin yerini tutamaz. Felsefi düşünme; bilgi üzerine düşünmek, kendini sorgulamak, soruşturmak demektir. Felsefeyi derin düşünme olarak tanımlamak, onda birinci dereceden değil, ikinci dereceden bir bilgiyi, yani bilginin bilgisini görmek demektir. Bu nedenle felsefede kesin sonuçlara ulaşmak değil; bilgiyi aramak, araştırıcı olmak önemlidir.

Bu parçaya göre felsefe için;

- I. İçedönük düşünüşün ürünüdür.
II. Eleştirel bir yaklaşıma dayanır.
III. Mevcut bilgileri akılla temellendirmenin aracıdır.

yargılarından hangileri söylenebilir?

- A) Yalnız I B) Yalnız II C) Yalnız III
D) I ve II E) II ve III

14. İnsanın kendisini çevreleyen sınırsız evrende yapabileceği tek şey, dünyanın bilmecelerini adım adım çözmeye çalışmaktır. İnsanın bu süreçte, her şeyin temelinde yatan nedenleri kavraması ve kendi varoluşunun şifrelerini çözmesi için en iyi yoldaşı felsefedir.

Buna göre, aşağıdaki yargılardan hangisine ulaşılabilir?

- A) Felsefe, yaşamı anlamlandırma yolunda düşünsel bir çabadır.
 B) Felsefe, bilimsel bilgileri birleştirme sürecidir.
 C) Felsefe, her şeyin kesin bilgisini veren bir disiplindir.
 D) Felsefe değil, felsefe yapmak öğrenilir.
 E) Felsefenin içeriği olguları yansıtan bilgilerdir.

15. “Ben, kendi bildiğim ve düşündüğüm doğrulardan farklı doğruları kabul etmeye hazırım. Yeter ki bana, savunduğunuz fikirlerin veya edindiğiniz bilgilerin kaynağını ve gerekçesini söyleyin.”

Bunları diyen bir kişi bilgiyle ilgili aşağıdakilerden hangisinin önemini vurgulamaktadır?

- A) Tutarlı olmasının
 B) İnanıdırıcı olmasının
 C) Sorgulamayla elde edilmesinin
 D) Temellendirilmesinin
 E) Ne işe yaradığının

16. • “Çoğu sarhoş eden şeyin azı da haramdır.”
 (Tirmizî, Eşribe, 3.)
- “Sarhoş eden her şey içkidir ve sarhoş eden her şey haramdır.”
 (Müslim, Eşribe, 74.)
- “İçki içme. Çünkü içki her kötülüğün anahtarıdır.”
 (İbnMâce, Eşribe, 1.)

Bu hadislerden hareketle aşağıdaki yargılardan hangisine ulaşamaz?

- A) İçki insana sarhoşluk verir.
 B) İçki sarhoş etmeyecek kadar içilebilir.
 C) Sarhoşluk veren şey haramdır.
 D) İçkinin azı da çoğu da haramdır.
 E) İçki insanı kötü davranışlara sürükler.

17. Kur'an-ı Kerim'de kul hakkını korumaya yönelik birçok ayet bulunmaktadır. Bu ayetleri dikkate alarak kul hakkını; ilki insanların sahip olduğu maddi ve manevi haklara zarar vermek, ikincisi ise dini, ahlaki ve hukuki haklarını teslim etmemek şeklinde sınıflandırmak mümkündür.

Bu açıklamaya göre aşağıdaki ayetlerden hangisi ikinci kısma giren kul hakkı ihlali örneklerindedir?

- A) "Aranızda birbirinizin mallarını haksız yere yemeyin. İnsanların mallarından bir kısmını bile bile günaha girerek yemek için onları hâkimlere (rüşvet olarak) vermeyin."
(*Bakara suresi, 188. ayet.*)
- B) "Kim bir hata işler veya bir günah kazanır da sonra onu bir suçsuzun üzerine atarsa, şüphesiz İftira etmiş, apaçık bir günah yüklenmiş olur."
(*Nisâ suresi, 112. ayet.*)
- C) "Mallarında yardım isteyen ve iffetinden dolayı isteyemeyip mahrum olanlar için bir hak vardır."
(*Zâriyât suresi, 19. ayet.*)
- D) "Bir peygambere, emanete hıyanet yaraşmaz. Kim emanete hıyanet ederse, kıyamet günü, hainlik ettiği şeyin günahı boynuna asılı olarak gelir..."
(*Âl-i İmrân suresi, 161. ayet.*)
- E) "Ey iman edenler! Bir topluluk bir değerini alaya almasın. Belki onlar kendilerinden daha iyidirler. Kadınlar da diğer kadınları alaya almasın. Belki onlar kendilerinden daha iyidirler. Birbirinizi karalamayın, birbirinizi (kötü) lakaplarla çağırmayın..."
(*Hucurât suresi, 11. ayet.*)

18. • "Şüphesiz Allah, takva sahipleri ve iyilikte bulunanlarla beraberdir."
(*Nahl suresi, 128. ayet.*)
- "... Allah katında en değerli olanınız, O'na karşı gelmekten en çok sakınanınızdır..."
(*Hucurât suresi, 13. ayet.*)

Bu ayetlerde

- I. Allah'ın emir ve yasaklarına uyma
II. Dünya hayatının geçiciliğini fark etme
III. İhtiyaç sahiplerine yardım etme
IV. Takva sahiplerinin Allah katındaki değeri

konularından hangilerine değinilmiştir?

- A) I, II ve III B) I, II ve IV C) II, III ve IV
D) I, III ve IV E) I ve IV

19. İslam dinine göre Allah (c.c.), insanları iyi ve faydalı işler yapmaları için yaratmıştır. Kur'an-ı Kerem'de bu durumla ilgili "Hanginizin davranışça daha iyi olduğunu deneyerek göstermek için ölümü ve hayatı yaratan O'dur. O; güçlüdür, çok bağışlayıcıdır."
(*Mülk suresi, 2. ayet.*) buyrulmuştur. O hâlde insan bu dünyada imtihan edildiğinin bilincinde olmalıdır. İnsan, iyilik ve kötülük yapma konusunda tercihini iyilikten yana yapmalıdır. Yüce Allah'ın "... Öyleyse iyiliklerde yarışın..." (*Bakara suresi, 148. ayet.*) emri gereği kötülüklerden uzaklaşıp iyiliğe yönelmelidir.

Paragrafta vurgulanan temel konu aşağıdakilerden hangisidir?

- A) İyilik ve kötülüğün sebepleri
B) Kötülük problemiyle ilgili yaklaşımlar
C) İyiliği emredip kötülükten uzak durma
D) Kötülük probleminin ortaya çıkış sebepleri
E) İslam dinin kötülük problemine bakış açısı

20. Dinî ve ahlakî değerler kişilik gelişimini olumlu yönde etkiler. Bu Değerleri benimseyen insanlar çevresiyle olumlu ilişkiler kurabilen, kendisiyle barışık bir karakter yapısına sahip olurlar.

Bu parçaya göre kişilik gelişimine değerlerin etkisi ile ilgili aşağıdakilerden hangisi söylenmez?

- A) Dini değerleri benimseyen insanlar kimseyle tartışamazlar.
 B) Ahlakî değerler kişilik gelişimini pozitif yönde etkiler.
 C) Dinî değerleri benimseyen insanlar karakterli olurlar.
 D) Toplum, değerlere sahip çıkan insanları benimser.
 E) Kendileriyle barışık insanlar toplumla da iyi ilişkiler kururlar.

21. Hikmet; varlık, bilgi ve değer alanlarında bütün olup bitenlerin esasını bilmektir. Felsefe ise böyle bir iddiada değildir. Felsefe; hikmeti sevme, ona hasret duyma, hikmete yönelme anlamında bir düşünsel faaliyettir.

Bu parçaya göre;

- I. Hikmet, varlığı seçici bir yaklaşımla açıklayan bilgidir.
 II. Felsefe, hikmete erişme ideali taşıır.
 III. Felsefe, hikmete yönelmiş bir akli gerekli kılar.

maddelerinden hangilerine ulaşılabilir?

- A) Yalnız I B) Yalnız II C) I ve II
 D) I ve III E) II ve III

22. Bir felsefi görüş; onu üreten filozofun içinde yaşadığı dönemin toplumsal özelliklerine, filozofun zihnindeki özgün serüvene dayanarak çözümlenmelidir. Ancak böyle bir yaklaşım, felsefi düşünceyi ve onun üreticisini anlamaya yardımcı olur.

Bu parçaya dayanarak aşağıdaki yargılardan hangisine ulaşılabilir?

- A) Felsefi sistemler, ortaya çıktığı dönemden soyutlanamaz.
 B) Bugünün düşünsel yapısıyla felsefe tarihinin açıklaması yapılamaz.
 C) Felsefi düşünce, filozofun yaratıcı düşüncesinden ve öznel bakışından beslenir.
 D) Filozof hem çevresinden etkilenen hem de çevresini kendine özgü yorumlayan kişidir.
 E) Felsefi sistemler, çağının düşünce yapısını değişime zorlayan birer başkaldırı örneğidir.

23. Filozof sadece ele aldığı konu ile ilgili soru sorup cevap vermez. Kendisinin doğru olduğuna inandığı belirli temel varsayımlar ortaya koyar, sonra bu varsayımlardan akıl yürüterek ele aldığı problem ile ilgili sonuçlara ulaşır. Başka bir deyişle filozof ortaya koyduğu görüşün dayanaklarını, gerekçelerini de ifade eder. Bu dayanaklar açıklayıcı akıl ve mantık ilkelerine uygun ve yeterli bir düzeyde olmalıdır. Belli bir dayanağı olmayan düşünceye itibar edilmez.

Bu parçadan felsefi düşünce ile ilgili aşağıdaki yargılardan hangisine ulaşılabılır?

- A) Öze yönelik bir düşünme tarzıdır.
B) Kesin bir sonuca ulaşamaz.
C) Filozoftan filozofa değişir.
D) Temellendirilmiş bir düşüncedir.
E) Kendisine dönük bir düşünme tarzıdır.

24. Bazı düşünörlere göre insan; hiçbir şeyin uzun süre dengede kalmadığı, sürekli bir akışın bazen baş döndürücü ölçülerde kendini duyurduğu şu dünyada tutunacak sağlam bir dal, basacak sağlam bir toprak aramak isteğiyle felsefeye yönelecektir. Felsefe bu açıdan insanı, tüm bilinçsel ve varoluşsal sorunları karşısında tartışmacı kılmakla, ona bireysel ya da toplumsal anlamda çıkış yolları bulma konusunda yardımcı olmaktadır.

Bu parçada aşağıdakilerden hangisi vurgulanmaktadır?

- A) Felsefe insan hayatıyla ilgili konularda işlevseldir.
B) Felsefe toplum hayatının tüm alanlarıyla ilgili bilgiler verir.
C) Felsefenin amacı kesin bir bilgiye sahip olmak değil o bilgiyi aramaktır.
D) Felsefe bilmek için bilmek amacı güder.
E) Felsefenin dili, günlük hayatın dilinden farklı değildir.

25. Hayatın akışı içinde karşılaştığımız sorunların üstesinden gelmek için felsefeye ihtiyaç duyar; bizi zorlayabilecek çeşitli olaylar karşısında dik duruş sergileyebilmek için ondan destek alırız. Carl Gustav Jung'un da söylediği gibi, "Hayatın akıntılarında yüzen hiç kimse dertsiz kalmaz." Felsefe, kaygılarımızı hafifletmemizi, dertlerimizi aşmamızı, bu dünyadaki hayatımız sırasında yolumuzu kaybetmememizi sağlayan en önemli araçtır. Felsefi düşünce, insana hemen her konuda akıl yürütebileceği zemini hazırlamaktadır. Böyle bir düşünce türü, insanın bir probleme birçok yönden bakabilmesini, sorunlara ön yargısız yaklaşabilmesini sağlar. Bütün bunlar bir araya getirildiğinde, felsefenin insanın özgürleşmesine katkı sağladığı rahatlıkla söylenebilir.

Bu parça aşağıdakilerden hangisini açıklayıcıdır?

- A) Felsefedeki temel soruların neler olduğunu
B) Bilginin ortaya çıkış koşullarını
C) Felsefe ile bilim ilişkisini
D) Felsefe ile dil ilişkisini
E) Felsefenin işlevini

1. Bu testte Matematik alanına ait toplam 40 soru vardır.
2. Cevaplarınızı, cevap kâğıdının Temel Matematik Testi için ayrılan kısmına işaretleyiniz.

1. $\left(1 + \frac{1}{5}\right) \cdot \left(1 + \frac{1}{6}\right) \cdot \left(1 + \frac{1}{7}\right) \dots \left(1 + \frac{1}{x}\right) = \frac{16}{5}$

olduğuna göre, x kaçtır?

- A) 15 B) 16 C) 17 D) 18 E) 19

2. xyz, z34 üç basamaklı ve 4y iki basamaklı doğal sayılar olmak üzere,

$$\begin{array}{r} xyz \\ + 4y \\ \hline z34 \end{array}$$

olduğuna göre x + y + z toplamı kaçtır?

- A) 14 B) 15 C) 17 D) 19 E) 21

3. Rakamları sıfırdan farklı dört basamaklı bir doğal sayının onlar ve binler basamağındaki rakamları yer değiştirildiğinde elde edilen sayı ile ilk sayı arasındaki fark en çok kaçtır?

- A) 6970 B) 7620 C) 7640
D) 7910 E) 7920

4. 60 tane ardışık tam sayıdan baştan ikinci sayı ile sondan ikinci sayının toplamı $2x - 1$ dir.

Bu sayılardan baştan onuncu sayı ile sondan onuncu sayının toplamı $x + 49$ olduğuna göre en küçük sayı kaçtır?

- A) 18 B) 19 C) 20 D) 21 E) 22

5. $(-\sqrt{20}, \sqrt{45})$ aralığındaki tam sayıların kümesi aşağıdakilerden hangisidir?

- A) $\{-3, -2, -1, 0, 1, 2, 3, 4, 5\}$
B) $\{-4, -3, -2, -1, 0, 1, 2, 3, 4, 5, 6\}$
C) $\{0, 1, 2, 3, 4, 5, 6\}$
D) $\{0, 1, 4, 9, 16, 25, 36\}$
E) $\{-4, -3, -2, -1, 1, 2, 3, 4, 5, 6\}$

6. $3(x + 7) = 2(2x - 5) - 2x + 9$

denklemini sağlayan x değeri kaçtır?

- A) -18 B) -19 C) -20
D) -21 E) -22

7. $\frac{2x}{3} + 5 = \frac{x-1}{2} + 2x$

denklemini sağlayan x değeri kaçtır?

- A) -2 B) $-\frac{1}{3}$ C) 1
D) $\frac{3}{2}$ E) 3

8. $5(x - 4) - 2x \leq 2(x + 10)$

eşitsizliğinin çözüm aralığı aşağıdakilerden hangisidir?

- A) $(40, \infty)$ B) $(-\infty, 40]$ C) $(-40, \infty)$
D) $[40, \infty)$ E) $[-40, \infty)$

9. $|x|=3$, $|y|=5$, $|z|=6$ olmak üzere,
 $y < x < z$ ve $x \cdot y \cdot z > 0$
 olduğuna göre, $x + y + z$ toplamı kaçtır?
- A) 2 B) -2 C) -4
 D) -8 E) -14

10. $\underbrace{(-2)^6 \cdot (-2)^6 \cdots (-2)^6}_{32 \text{ tane}}$ işleminin sonucu kaçtır?
- A) 2^{192} B) 2^{153} C) 2^{126}
 D) 2^{86} E) 2^{82}

11. $\frac{4x + \sqrt{x-3}}{\sqrt[4]{3-x+4}}$
 ifadesi bir gerçekte sayıya eşit olduğuna göre, değeri kaçtır?
- A) 2 B) 3 C) 4 D) 5 E) 6

12. $\frac{a}{b} = \frac{4}{3}$
 $\frac{b}{c} = \frac{6}{7}$

$a + b = 28$

olduğuna göre, $3a - 2b + c$ ifadesinin değeri kaçtır?

- A) 24 B) 38 C) 76 D) 98 E) 112

13. Bir çay fabrikası, kilogramı 12 TL olan 15 ton A türü çay ile kilogramı 9 TL olan 20 ton B türü çayı karıştırmış ve elde ettiği harman çayın kilogramını 11 TL den satmıştır.

Buna göre, harman çayın satışından elde edilen gelir, çayların ayrı ayrı satılmasıyla elde edilecek gelirden kaç TL fazladır?

- A) 24 000 B) 25 000 C) 28 000
 D) 30 000 E) 36 000

14. Yaşları toplamı 25 olan iki kardeşten küçüğü büyüğünün yaşına geldiğinde yaşları oranı $\frac{4}{3}$ olacağına göre, küçük kardeş bugün kaç yaşındadır?
- A) 8 B) 10 C) 12 D) 13 E) 15

15. Dolu bir havuzun dibindeki bir musluk havuzun önce $\frac{1}{4}$ ünü sonra geriye kalanın $\frac{1}{2}$ sini boşaltılıyor.

Havuzda 12 m³ su kaldığına göre, başlangıçta havuzda kaç m³ su vardır?

- A) 32 B) 28 C) 24 D) 20 E) 18

16. Bir oteldeki 40 odanın bir kısmı 2 yataklı bir kısmı da 3 yataklıdır.

Bu oteldeki toplam yatak sayısı 103 olduğuna göre, 2 yataklı kaç oda vardır?

- A) 13 B) 15 C) 17 D) 21 E) 23

17. Bir ürüne önce %20, sonra da yeni fiyatı üzerinden %30 zam yapıyor.

Buna göre bu ürüne yapılan toplam zam yüzdesi kaçtır?

- A) 60 B) 56 C) 50 D) 44 E) 36

- 18.

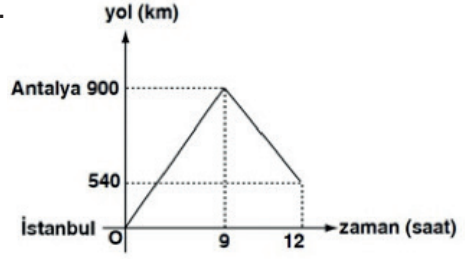

Yukarıda İstanbul Antalya arasında seyahat eden bir aracın zamana bağlı olarak İstanbul'a uzaklığını gösteren grafik verilmiştir.

Bu araç giderken kilometrede 50 kuruş, dönerken kilometrede 30 kuruş değerinde benzin harcıyorsa 12 saatin sonunda kaç TL tutarında benzin harcamış olur?

- A) 528 B) 548 C) 558
D) 568 E) 588

19. Alkol oranı %45 olan 80 gr alkol–su çözeltilisine 10 gr alkol ve 10 gr su eklenirse yeni karışımın alkol yüzdesi kaç olur?

- A) 36 B) 40 C) 46 D) 50 E) 56

20. Bir işi Volkan 6 günde, Birkan 15 günde yapabiliyor. İkiisi birlikte 2 gün çalıştıktan sonra Volkan işten ayrılıyor.

Geriye kalan işin yarısını Birkan kaç günde yapar?

- A) 3 B) 4 C) 5 D) 6 E) 8

21.

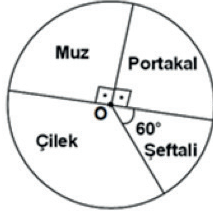

Şekildeki dairesel grafikte oranları verilen dört meyveden karışık bir meyve sepeti oluşturulacaktır.

Çilek miktarı, muz miktarından 5 kg fazla olduğuna göre, karışım kaç kg dır?

- A) 50 B) 60 C) 80 D) 90 E) 100

22. Dolu halde iken 40 günde tükenen bir sanayi tütünün ağırlığı 22 kg dır. Bu tüp 8 gün kullanıldığında ağırlığı 19 kg gelmektedir.

Buna göre, boş tütün ağırlığı kaç kilogramdır?

- A) 5 B) 6 C) 7 D) 8 E) 9

23. $A = \{x : |3x - 1| < 8, x \in \mathbb{Z}\}$
 $B = \{x : |2x - 3| < 11, x \in \mathbb{Z}\}$

kümeleri veriliyor.

Buna göre, $A \cap B$ kümesinin eleman sayısı kaçtır?

- A) 2 B) 3 C) 4 D) 5 E) 6

24. 30 kişilik bir sınıfta fizik dersinden geçen 13 kişi, matematik dersinden geçen 16 kişidir.

Her iki dersten geçen 5 kişi olduğuna göre, her iki dersten kalan kaç kişi vardır?

- A) 2 B) 3 C) 4 D) 5 E) 6

25. $f(2x + 3) = (m - 6)x^2 + (n + 4)x + k - 6$

fonksiyonu birim fonksiyonu olduğuna göre,

$m + n + k$ toplamı kaçtır?

- A) 17 B) 15 C) 14 D) 13 E) 12

26. Pozitif doğal sayılarda tanımlı f fonksiyonu için,

$f(n) = 3 \cdot f(n + 1) + 2$ eşitliği veriliyor.

$f(4) = 2$ olduğuna göre, $f(2)$ değeri kaçtır?

- A) 11 B) 14 C) 16 D) 24 E) 26

27. 10 kişilik bir sınıfta 4 kişi erkektir.

Bu sınıftan 2 si erkek 2 si bayan olmak üzere, 4 kişilik bir grup kaç farklı şekilde oluşturulabilir?

- A) 60 B) 75 C) 90 D) 105 E) 120

28. Aşağıdaki tabloda bir fabrikada çalışanların sayıları gösterilmiştir.

	Kurucu	Beyaz Yaka	Mavi Yaka
Erkek	3	20	45
Kadın	2	15	50

Bu işyerinden rastgele seçilen bir kişinin beyaz yakalı olduğu bilindiğine göre, kadın olma olasılığı kaçtır?

- A) $\frac{3}{5}$ B) $\frac{3}{7}$ C) $\frac{5}{6}$
 D) $\frac{4}{7}$ E) $\frac{9}{10}$

- 29.

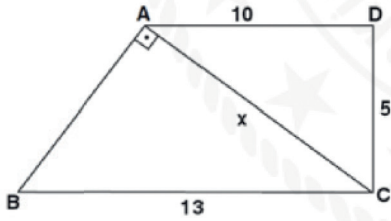

ABC ve ACD birer üçgen

$$[AB] \perp [AC],$$

$$|AD| = 10 \text{ cm},$$

$$|BC| = 13 \text{ cm},$$

$$|DC| = 5 \text{ cm ve}$$

$$|AC| = x \text{ olarak verilmiştir.}$$

Buna göre, $|AC| = x$ kaç farklı tam sayı değeri alabilir?

- A) 9 B) 8 C) 7 D) 6 E) 5

- 30.

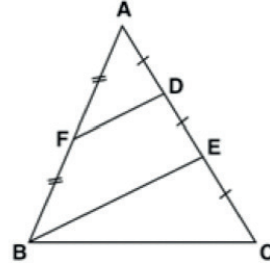

ABC bir üçgen

$$|AF| = |FB|$$

$$|AD| = |DE| = |EC| \text{ ve}$$

Alan(BFDE) = 15 cm² olarak veriliyor.

Buna göre, Alan(ABC) kaç cm² dir?

- A) 30 B) 28 C) 24 D) 20 E) 18

- 31.

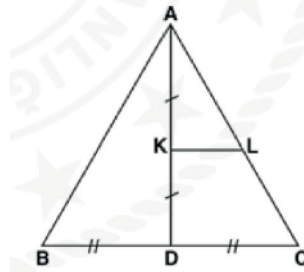

ABC bir üçgen,

A, K, D doğrusal noktalar,

$$[KL] \parallel [BC]$$

$$|BD| = |DC| \text{ ve}$$

$$|AK| = |KD| \text{ olarak veriliyor.}$$

Buna göre $\frac{|BC|}{|KL|}$ oranı kaçtır?

- A) 3 B) 4 C) 5 D) 6 E) 7

32. Merkezi orijinde olan ABCDEF düzgün altıgenin F noktasının ordinatı 4 tür.

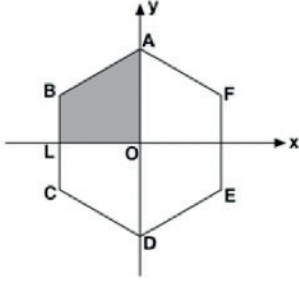

Yukarıdaki verilere göre, Alan(BLOA) kaç birim-karedir?

- A) $12\sqrt{3}$ B) $18\sqrt{3}$ C) $20\sqrt{3}$
D) $24\sqrt{3}$ E) $30\sqrt{3}$

33. ABCD bir kare

$$m(\widehat{EBC}) = 37^\circ$$

$$|AD| = |EC|$$

$$m(\widehat{CEF}) = \alpha$$

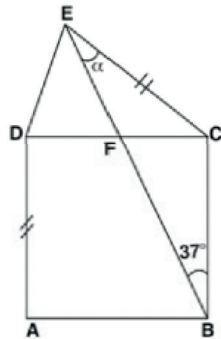

Yukarıdaki verilere göre, $m(\widehat{CEF}) = \alpha$ kaç derecedir?

- A) 23 B) 37 C) 53 D) 58 E) 62

34. ABCD bir dikdörtgen

$$|DE| = 4 \text{ cm}$$

$$|EB| = 6 \text{ cm}$$

$$|EC| = 3 \text{ cm ve}$$

$$|AE| = x$$

olarak veriliyor.

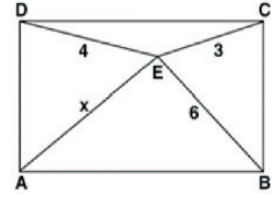

Buna göre $|AE| = x$ kaç cm dir?

- A) 6 B) $\sqrt{42}$ C) $\sqrt{43}$
D) $3\sqrt{5}$ E) 7

35. Tabanı kare ve yüksekliği taban köşegeninin yarısına eşit olan bir düzgün piramit şeklinde çadırın iskeleti kuruluyor.

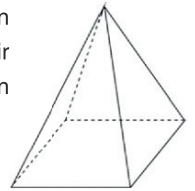

Bu çadırın taban köşegeninin uzunluğu 4 m olduğuna göre, çadırın yan yüzeyini kaplamak için en az kaç m^2 kumaşa ihtiyaç vardır?

- A) $5\sqrt{3}$ B) $6\sqrt{3}$ C) $8\sqrt{3}$
D) $10\sqrt{3}$ E) $12\sqrt{3}$

36. Bir ayrıtının uzunluğu 6 cm olan küp şeklindeki bir kabın tamamı su ile doludur.

Kabın içindeki su, boyutları 5 cm, 6 cm, 8 cm olan dikdörtgenler prizması şeklindeki kaba boşaltılırsa, dikdörtgenler prizmasının kaçta kaç boş kalır?

- A) $\frac{9}{10}$ B) $\frac{4}{5}$ C) $\frac{1}{2}$
D) $\frac{3}{10}$ E) $\frac{1}{10}$

37. $\frac{a^2 - a - 6}{a^4 - 9a^2} : \frac{a^2 + a - 2}{a^4 + 6a^3 + 9a^2}$

İfadesinin en sade şekli aşağıdakilerden hangisidir?

- A) $\frac{a-3}{a+1}$ B) $\frac{a-2}{a+2}$ C) $\frac{a-1}{a+3}$
D) $\frac{a+3}{a-1}$ E) $\frac{a-2}{a-3}$

38. Dört basamaklı $5a3b$ sayısı 45 ile tam bölünebilmektedir.

Buna göre a 'nın alabileceği değerler toplamı kaçtır?

- A) 5 B) 6 C) 9 D) 10 E) 14

- 39.

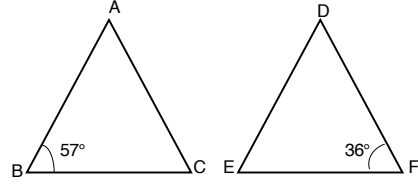

$$\triangle ABC \cong \triangle DEF$$

$$m(\widehat{ABC}) = 57^\circ$$

$$m(\widehat{EFD}) = 36^\circ$$

Yukarıdaki verilere göre, $m(\widehat{D}) - m(\widehat{C})$ kaç derecedir?

- A) 51 B) 53 C) 55 D) 57 E) 59

40. Bir satıcı elindeki malların $\frac{1}{3}$ ünü defolu çıktığından % 30 zararlar, $\frac{1}{3}$ ünü % 10 kârla, $\frac{1}{3}$ ünü de % 20 kârla satıyor.

Satıcının kâr-zarar durumu için aşağıdakilerden hangisi doğrudur?

- A) % 5 zarar
B) Ne kâr ne zarar
C) % 5 kâr
D) %10 zarar
E) %10 kâr

1. Bu testte 20 soru vardır.
2. Cevaplarınızı, cevap kâğıdının Fen Bilimleri Testi için ayrılan kısmına işaretleyiniz.

1. Bir öğrenci ışık şiddetini bildiği X ışık kaynağı ve fotometre kullanarak Y ışık kaynağının ışık şiddetini ölçüyor.

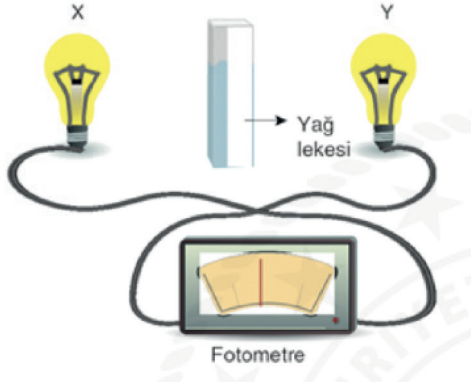

Buna göre öğrenci için;

- I. Temel büyüklük ölçmüştür.
- II. Türetilmiş büyüklük ölçmüştür.
- III. Skaler bir büyüklük ölçmüştür.

yargılarından hangileri doğrudur?

- A) Yalnız I B) Yalnız II C) Yalnız III
D) I ve III E) II ve III

2. Doğrusal yolda hareket eden K ve L hareketlerinin konum - zaman grafikleri şekildeki gibidir.

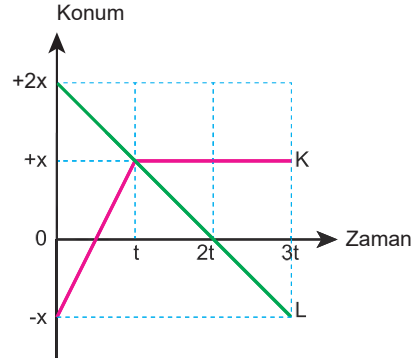

Buna göre,

- I. Araçlar (0 - t) zaman aralığında zıt yönde hareket etmektedir.
- II. K aracı (2t - 3t) zaman aralığında sabit hızlı hareket etmektedir.
- III. L aracı 2t anında yön değiştirmiştir.

yargılarından hangileri doğrudur?

- A) Yalnız I B) Yalnız II C) I ve II
D) I ve III E) I, II ve III

3. Reosta, elektrik devrelerinde direncin büyüklüğünü değiştirerek istenilen akım değerinin elde edilmesini sağlayan devre elemanıdır.

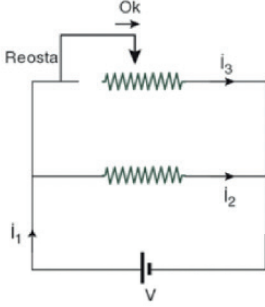

Özdeş dirençler ve iç direnci önemsenmeyen üreteçle oluşturulan yukarıdaki düzenekte reosta ok yönünde çekilirse;

- I. i_1 akımı artar.
- II. i_2 akımı değişmez.
- III. i_3 akımı artar.

İfadelerinden hangileri doğru olur?

- A) Yalnız I B) I ve II C) I ve III
D) II ve III E) I, II ve III

4. Tek renkli bir ışın ara kesitleri birbirine paralel X, Y, Z saydam ortamlarında şekildeki yolu izliyor.

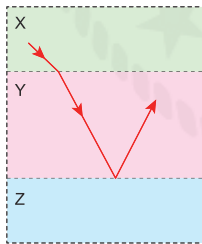

İşığın bu ortamlardaki ortalama hızları v_x , v_y ve v_z olduğuna göre, hızların büyüklükleri arasındaki ilişki aşağıdakilerden hangisinde doğru verilmiştir?

- A) $v_z > v_x > v_y$ B) $v_x > v_z > v_y$
C) $v_y > v_x > v_z$ D) $v_y > v_z > v_x$
E) $v_x = v_y = v_z$

5. Isıca yalıtılmış ortamdaki ısı sığası önemsiz bir miktar su ile dolu kap içerisine bir miktar buz bırakıldıktan sonra buzun kütle-zaman grafiği şekildeki gibi olmaktadır.

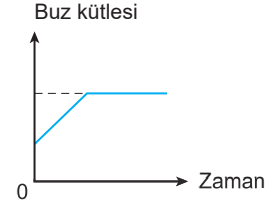

Buna göre,

- I. Buzun ilk sıcaklığı 0°C dir.
- II. Suyun ilk sıcaklığı 0°C dir.
- III. Suyun tamamı donmuştur.

yargılarından hangileri kesinlikle doğrudur?

- A) Yalnız I B) Yalnız II C) I ve II
D) I ve III E) II ve III

6. U mıknatıs, çubuk mıknatıs ve şekildeki yönde akım geçiren iletken tel Şekil I, Şekil II ve Şekil III'teki gibi sayfa düzlemine yerleştirilmiştir.

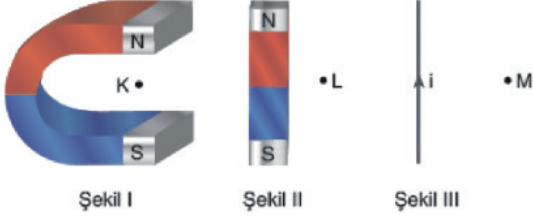

Buna göre K, L ve M noktalarındaki manyetik alan yönleri aşağıdakilerin hangisinde doğru olarak gösterilmiştir?

	K	L	M
A)	↓	↓	⊙
B)	↑	↓	⊗
C)	⊗	↓	↓
D)	↓	↓	⊗
E)	↑	↑	⊗

7. Serbest ve sabit uçlar arasında gerilmiş türdeş yayda oluşturulan atmalar üzerinde bulunan K ve L noktalarının titreşim yönleri şekildeki gibidir.

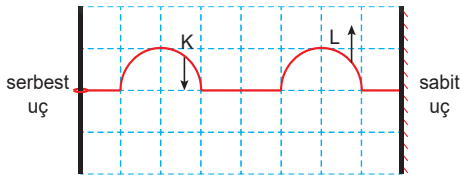

Atmalar t sürede bir bölme hareket ettiğine göre atmalar kaç süre sonra birbirini ilk kez tamamen sönmürler?

- A) 2 B) 4 C) 6 D) 7 E) 8

8. Simya ve kimya ile ilgili,

- I. Simya teorik temelleri olmayan, sınama ve yanılmaya dayalı çalışmalar içerir.
- II. Kimya bir bilim dalıdır.
- III. Kimyanın bilim olma süreci deneysel ölçümlerin yorumuyla başlar.

açıklamalarından hangileri doğrudur?

- A) Yalnız I B) I ve II C) I ve III
D) II ve III E) I, II ve III

9. Öğretmen sınıfta gündelik hayatta karşılaşılan bazı olayları/durumları kimya penceresinden bakmayı öğretmektedir. Bu amaçla öğretmen, öğrencilerine bazı sorular sorarak bu konuların cevaplarının kimyanın hangi alt dalına ait olduğunu bilmelerini istemiştir.

Buna göre, aşağıdakilerden hangisinde öğretmenin sorduğu sorunun cevabının ait olduğu kimya alt dalı yanlış söylenmiştir?

Soru	Kimya Alt Dalı
A) Tavalar teflon ile nasıl kaplanır?	Polimer kimyası
B) Maden suyunun içindeki minareller nasıl araştırılır?	Fizikokimya
C) Yiyeceklerin kalite kontrolleri nasıl belirlenir?	Analitik kimya
D) Bir kişinin şeker hastası olup olmadığı nasıl belirlenir?	Biyokimya
E) Yediğimiz etin yapısında hangi bileşikler bulunur?	Organik kimya

10. Radyoaktif kimyasal maddelerin ambalaj etiketinde bulunması gereken sembol aşağıdakilerden hangisinde doğru verilmiştir?

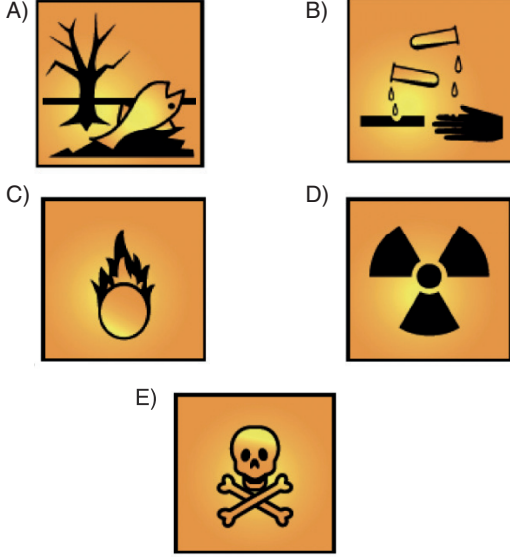

11. Aşağıdaki bileşiklerden hangisinin hem adı, hem de suya verdiği iyonlar doğru verilmiştir?

Bileşik	Bileşiğin Adı	İyonlar
A) $\text{Fe}(\text{NO}_3)_3$	Demir(II) nitrat	$\text{Fe}^{3+}, \text{NO}_3^-$
B) K_2O	Kükürt oksit	$\text{K}^+, \text{O}^{2-}$
C) NH_4Cl	Amonyum klorür	$\text{NH}_4^+, \text{Cl}^-$
D) CaSO_4	Kalsiyum sülfat	$\text{Ca}^{2+}, \text{SO}_4^{2-}$
E) $\text{Mg}(\text{OH})_2$	Magnezyum oksit	$\text{Mg}^{2+}, \text{OH}^-$

12. Atom modelleri ve gelişimi ile ilgili aşağıdaki ifadelerden hangisi yanlıştır?

- A) Madde ile elektriksel yük arasındaki ilişkiyi ortaya koyan ilk bilim insanı Neils Bohr dur.
- B) Bohr Atom Model'ine göre elektronlar, yarıçapı belirli olan yörüngelerde hareket ederler.
- C) Rutherford 'un oluşturduğu atom modeline göre, bir atomdaki pozitif yük ve kütle, atomun merkezinde çekirdek adı verilen küçük bir hacimde toplanmıştır.
- D) Millikan, uyguladığı yağ damlası deneyi sonucunda elektronun yükünü bulmuştur.
- E) Heisenberg Belirsizlik İlkesi 'ne göre bir elektronun hem yeri hem de hızı aynı anda belirlenemez.

13. Atom ve yapısı ile ilgili aşağıdaki yargılardan hangisinin doğruluğu kesin değildir?

- A) Proton, atomun çekirdeğinde bulunan pozitif yüklü bir taneciktir.
- B) Proton sayıları farklı olan atomlar farklı elementlere aittirler.
- C) Bir elementin tüm atomlarında eşit sayıda nötron vardır.
- D) Her atomun çekirdek yükü, proton sayısına eşittir.
- E) Proton ve elektron sayıları eşit olan taneciklerin kimyasal özellikleri aynıdır.

Tanecik	Atom Numarası	Nötron Sayısı	Elektron sayısı
X	17	18	
Y^-		20	18
Z^{2+}	20	20	

14. Tablodaki taneciklerle ilgili olarak aşağıdaki yargılardan hangisi **yanlıştır**?

- A) X ve Y^- birbirinin izotopudur.
 B) Z^{2+} ve Y^- nin kimyasal özellikleri farklıdır.
 C) Z^{2+} nın elektron sayısı 18 dir.
 D) X ve Y^- farklı elementlere ait taneciklerdir.
 E) Y^- nin kütle numarası 37 dir.

15. İki farklı enzime ait,

- I. Çalıştıkları optimum pH değeri
 II. Amino asit dizilimi
 III. Sentezinde görev yapan genetik bilgi

özelliklerinden hangileri aynı olabilir?

- A) Yalnız I B) Yalnız II C) I ve II
 D) I ve III E) II ve III

16. Bir bitkiye ait A, B ve C olarak belirtilen özdeş üç hücrenin derişimleri bilinmeyen X, Y ve Z çözeltilerine bırakılmasına bağlı olarak,

- A hücresinin plazmoliz olduğu
- B hücresinde herhangi bir değişimin olmadığı
- C hücresinin kofül öz suyunun arttığı

gözleniyor.

Buna göre,

- I. X çözeltilisinin yoğunluğu A hücresinden fazladır.
 II. Y çözeltilisinin yoğunluğu ile B hücresinin yoğunluğu eşittir.
 III. C hücresinin turgor basıncı artmış, ozmotik basıncı azalmıştır.
 IV. Z çözeltilisinin yoğunluğu X ve Y çözeltilerine göre fazladır.

ifadelerinden hangileri doğrudur?

- A) I ve II B) II ve III C) I, II ve III
 D) I, III ve IV E) II, III ve IV

17. Okyanus diplerinde, ışığın ulaşamadığı 2000 metre derinlikte yaşayan ototrof (üretici) bakterilerin bulunduğu tespit edilmiştir.

Bu bakterilerin,

- I. İnorganik maddeleri oksitleme
 II. Sitoplazmalarında klorofil bulundurma
 III. CO_2 özümleme

özelliklerinden hangilerine sahip olmaları beklenir?

- A) Yalnız I B) Yalnız II C) Yalnız III
 D) I ve III E) II ve III

18.

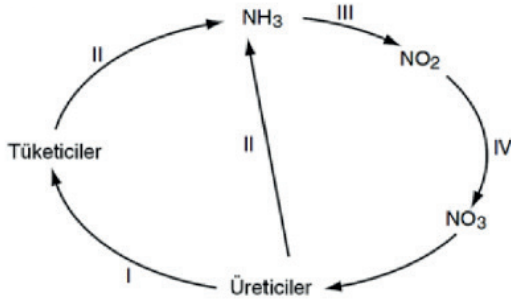

Yukarıdaki şekilde, azot döngüsüne ait bazı olaylar numaralandırılmıştır.

Buna göre, şekilde numaralandırılmış olaylarla ilgili aşağıda verilen ifadelerden hangisi **yanlıştır**?

- A) Üreticilerin yapısındaki azot I numaralı olay ile tüketici canlılara geçer.
- B) II numaralı olay çürüme sırasında meydana gelir.
- C) III ve IV numaralı olaylarda klorofil kullanılır.
- D) IV numaralı olay kemosenetik bakteriler tarafından gerçekleştirilir.
- E) II numaralı olay azotlu moleküllerin solunum tepkimelerinde kullanılması sırasında gerçekleşir.

19. Bir hücrede,

- I. Mitoz bölünme
- II. Protein sentezi
- III. Enerji üretimi
- IV. Sindirim

olaylarından hangilerinin gerçekleşmesi için DNA molekülünün eşlenmesi gerekir?

- A) Yalnız I
- B) II ve III
- C) III ve IV
- D) I, II ve III
- E) II, III ve IV

20.

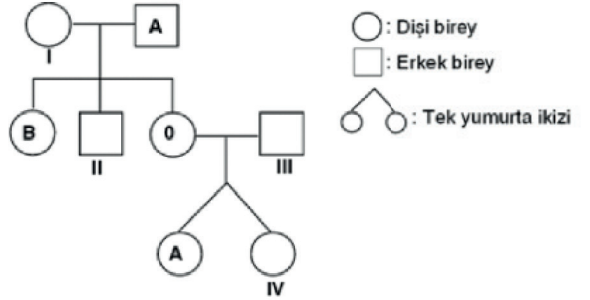

Yukarıdaki soy ağacında bazı bireylerin kan grubu fenotipleri verilmiştir.

Buna göre, numaralandırılmış bireylerden hangilerinin, alyuvarlarında A antijeni bulundurduğu **kesindir**?

- A) Yalnız IV
- B) I ve III
- C) III ve IV
- D) I, II ve III
- E) I, III ve IV

14 Ekim 2020 EBA Akademik Destek 2021 TYT Deneme Sınavı-1 Cevaplar

Türkçe

1	A	B	C	D	E
2	A	B	C	D	E
3	A	B	C	D	E
4	A	B	C	D	E
5	A	B	C	D	E
6	A	B	C	D	E
7	A	B	C	D	E
8	A	B	C	D	E
9	A	B	C	D	E
10	A	B	C	D	E
11	A	B	C	D	E
12	A	B	C	D	E
13	A	B	C	D	E
14	A	B	C	D	E
15	A	B	C	D	E
16	A	B	C	D	E
17	A	B	C	D	E
18	A	B	C	D	E
19	A	B	C	D	E
20	A	B	C	D	E

21	A	B	C	D	E
22	A	B	C	D	E
23	A	B	C	D	E
24	A	B	C	D	E
25	A	B	C	D	E
26	A	B	C	D	E
27	A	B	C	D	E
28	A	B	C	D	E
29	A	B	C	D	E
30	A	B	C	D	E
31	A	B	C	D	E
32	A	B	C	D	E
33	A	B	C	D	E
34	A	B	C	D	E
35	A	B	C	D	E
36	A	B	C	D	E
37	A	B	C	D	E
38	A	B	C	D	E
39	A	B	C	D	E
40	A	B	C	D	E

Sosyal Bilimler

1	A	B	C	D	E
2	A	B	C	D	E
3	A	B	C	D	E
4	A	B	C	D	E
5	A	B	C	D	E
6	A	B	C	D	E
7	A	B	C	D	E
8	A	B	C	D	E
9	A	B	C	D	E
10	A	B	C	D	E
11	A	B	C	D	E
12	A	B	C	D	E
13	A	B	C	D	E
14	A	B	C	D	E
15	A	B	C	D	E
16	A	B	C	D	E
17	A	B	C	D	E
18	A	B	C	D	E

19	A	B	C	D	E
20	A	B	C	D	E
21	A	B	C	D	E
22	A	B	C	D	E
23	A	B	C	D	E
24	A	B	C	D	E
25	A	B	C	D	E

Matematik

1	A	B	C	D	E
2	A	B	C	D	E
3	A	B	C	D	E
4	A	B	C	D	E
5	A	B	C	D	E
6	A	B	C	D	E
7	A	B	C	D	E
8	A	B	C	D	E
9	A	B	C	D	E
10	A	B	C	D	E
11	A	B	C	D	E
12	A	B	C	D	E
13	A	B	C	D	E
14	A	B	C	D	E
15	A	B	C	D	E
16	A	B	C	D	E
17	A	B	C	D	E
18	A	B	C	D	E
19	A	B	C	D	E
20	A	B	C	D	E

21	A	B	C	D	E
22	A	B	C	D	E
23	A	B	C	D	E
24	A	B	C	D	E
25	A	B	C	D	E
26	A	B	C	D	E
27	A	B	C	D	E
28	A	B	C	D	E
29	A	B	C	D	E
30	A	B	C	D	E
31	A	B	C	D	E
32	A	B	C	D	E
33	A	B	C	D	E
34	A	B	C	D	E
35	A	B	C	D	E
36	A	B	C	D	E
37	A	B	C	D	E
38	A	B	C	D	E
39	A	B	C	D	E
40	A	B	C	D	E

Fen Bilimleri

1	A	B	C	D	E
2	A	B	C	D	E
3	A	B	C	D	E
4	A	B	C	D	E
5	A	B	C	D	E
6	A	B	C	D	E
7	A	B	C	D	E
8	A	B	C	D	E
9	A	B	C	D	E
10	A	B	C	D	E
11	A	B	C	D	E
12	A	B	C	D	E
13	A	B	C	D	E
14	A	B	C	D	E
15	A	B	C	D	E
16	A	B	C	D	E
17	A	B	C	D	E
18	A	B	C	D	E
19	A	B	C	D	E
20	A	B	C	D	E